

DEPOZİTO İADE MAKİNESİ M4

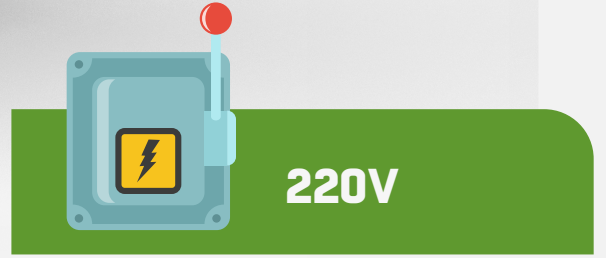

KAPASİTE VE PRESLEME ÖZELLİKLERİ

PLASTİK, ALÜMİNYUM, 625 lt CAM (KIRILIR) 260 lt TOPLAM : 885 lt

ÖLÇÜLER	ÜRÜN	KAPASİTE
● 1/2 EURO PALLET 800X1200X650	● ALÜMİNYUM	● 625 LT
	● PLASTİK	● 625 LT
● 1/2 EURO PALLET 400X1000X650	● CAM	● 260 LT

- Kapı açılma ölçüsü : 2100 mm
- Kullanım için önerilen kurulum alanı : 7 m2

SAHTE ÜRÜN KORUMASI

- Müşteri tarafından onaylanan paketler dışında başka bir ürünün iadesini kabul etmeme.
- Tespit edilen sahte ürünleri kayıt edebilme.

SENSÖR ÖZELLİKLERİ

- Ambalajların ürün tipini belirleyebilme.
- Paketlerin hacim, ağırlık ve boyutlarını ölçerek haritalandırabilme.
- Fotoğraf çekebilme ve veritabanında tutabilme.
- Sallanmayı ve düşmeyi algılama yeteneği.
- Plastik, Cam ve Alüminyum ambalajların depolayan depozito iade makinesi

KAYIT TARİHİ

- Geri ödeme türü.
- Bileşenlerinin malzemesi.
- Depolama türü.

VERİTABANI KAYDI ÖZELLİKLERİ

- Konteyner kapaklarının açılış ve kapanış tarihleri.
- Konteyner kapasite oranları.
- Makinenin kimliği ve konum verileri.
- Makinede çalışan programın sürüm numarası.
- Gün sonu raporu.
- Sensör arıza kodları.
- Veri fişi rulosunu değiştirme tarihi.
- Servis bakım kaydı.
- Makinenin açılış ve kapanış saatleri.

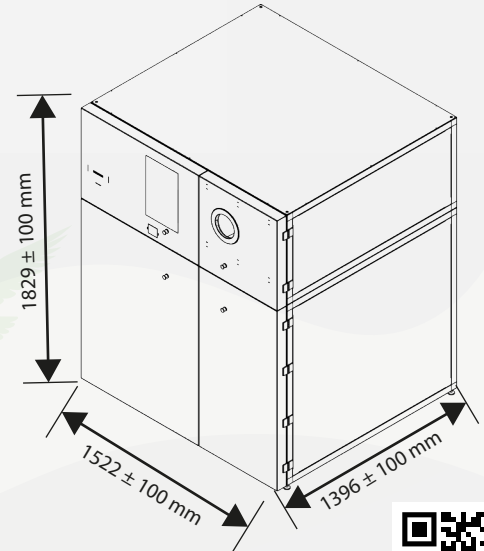



"Dönüşümün İlk Adımı,
Geleceğin Temeli!"

DEPOZİTO İADE MAKİNESİ

M4



AVANTAJLARI

%99
UPTIME ORANI

%95
EZME ORANI

1,5
KAT FAZLA
KAPASİTE





GDSTEKNOLOJİ.COM

"Dönüşümün İlk Adımı,
Geleceğin Temeli!"

DEPOZİTO İADE
MAKİNESİ

M4



AVANTAJLARI

%99

UPTIME ORANI

%95

EZME ORANI

1,5

KAT FAZLA
KAPASİTE



Malıköy Anadolu Organize Sanayi Bölgesi 30 Ağustos Caddesi NO:18 06909 Sincan / Ankara



DEPOZİTO İADE MAKİNESİ M4

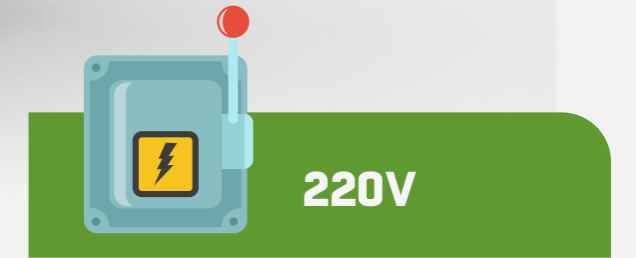

KAPASİTE VE PRESLEME ÖZELLİKLERİ

PLASTİK, ALÜMİNYUM, 625 lt CAM (KIRILIR) 260 lt TOPLAM : 885 lt

ÖLÇÜLER	ÜRÜN	KAPASİTE
1/2 EURO PALLET 800X1200X650	● ALÜMİNYUM	● 625 LT
	● PLASTİK	● 625 LT
1/2 EURO PALLET 400X1000X650	● CAM	● 260 LT

- Kapı açılma ölçüsü : 2100 mm
- Kullanım için önerilen kurulum alanı : 7 m²

SAHTE ÜRÜN KORUMASI

- Müşteri tarafından onaylanan paketler dışında başka bir ürünün iadesini kabul etmeme.
- Tespit edilen sahte ürünleri kayıt edebilme.

SENSÖR ÖZELLİKLERİ

- Ambalajların ürün tipini belirleyebilme.
- Paketlerin hacim, ağırlık ve boyutlarını ölçerek haritalandırabilme.
- Fotoğraf çekebilme ve veritabanında tutabilme.
- Sallanmayı ve düşmeyi algılama yeteneği.
- Plastik, Cam ve Alüminyum ambalajların depolayan depozito iade makinesi

KAYIT TARİHİ

- Geri ödeme türü.
- Bileşenlerinin malzemesi.
- Depolama türü.

VERİTABANI KAYDI ÖZELLİKLERİ

- Konteyner kapaklarının açılış ve kapanış tarihleri.
- Konteyner kapasite oranları.
- Makinenin kimliği ve konum verileri.
- Makinede çalışan programın sürüm numarası.
- Gün sonu raporu.
- Sensör arıza kodları.
- Veri fişi rulosunu değiştirme tarihi.
- Servis bakım kaydı.
- Makinenin açılış ve kapanış saatleri.

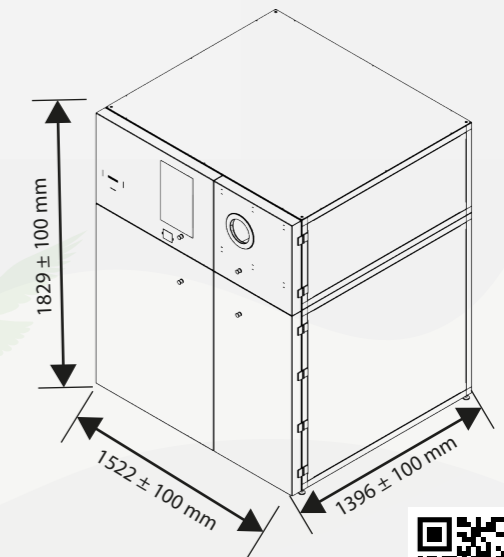

info@gdsteknoloji.com

www.gdsteknoloji.com/

+90 (312) 504 54 53

2702.2025-GDS-M4-004